

## AL201 Overfill Protection Device Weatherproof Alarm Model AL201-1-R-SL Weatherproof Alarm

The Model AL201-1-R-SL is a weatherproof alarm panel that accepts a switch contact input and provides an audible alarm signal/ strobe light when the external contact is closed. The white pilot light indicates the 120 VAC power. The test toggle-switch is a momentary switch that turns on the red light and the horn/strobe light when pushed up. The red pilot lights provide the visual alarm indication for the alarm contact. The mute toggle-switch is a momentary switch that mutes the horn/strobe light for the alarm input when pushed down. In the event of a power failure the alarm will come back on with the power. The red light remains on until the alarm condition is corrected. The alarm circuit resets automatically. A relay contact output closes when the switch input closes. It must be mounted in a non-hazardous location. Use Ktech float switches for the alarm input contacts. The panel is ULC Type 4 rated (Equivalent to Nema 4).

### Electrical Specifications

- 120VAC, 60 Hz, 300 mA
- Switch inputs at terminals **3&4**
- Relay output at terminals **5&6&7**
- Wire Gauge Range is 20-10AWG
- Horn - 95 dB @ 10 feet.



LISTED  
OVERFILL  
PROTECTION  
DEVICES  
4YC9

CAN/ULC-S661-10



**Certified to CSA C22.2 No.205 and Conforms to UL2017**  
**CAUTION: REFER TO INSTRUCTIONS BEFORE OPERATING ALARMS**

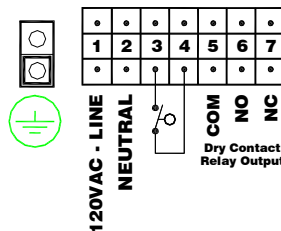
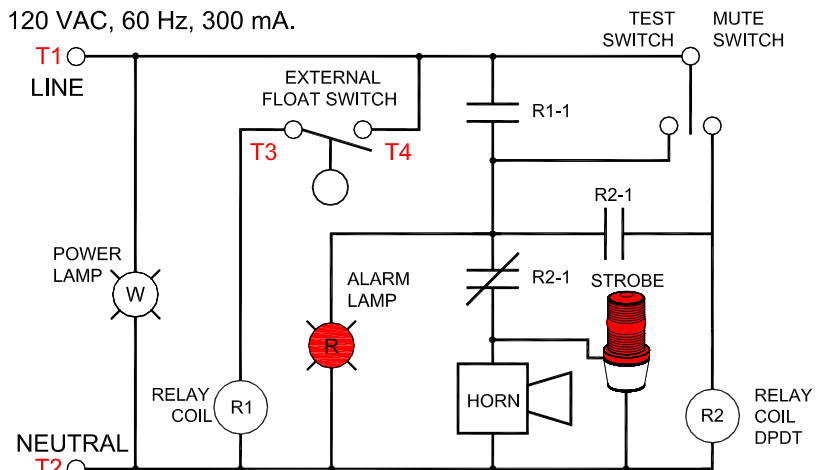
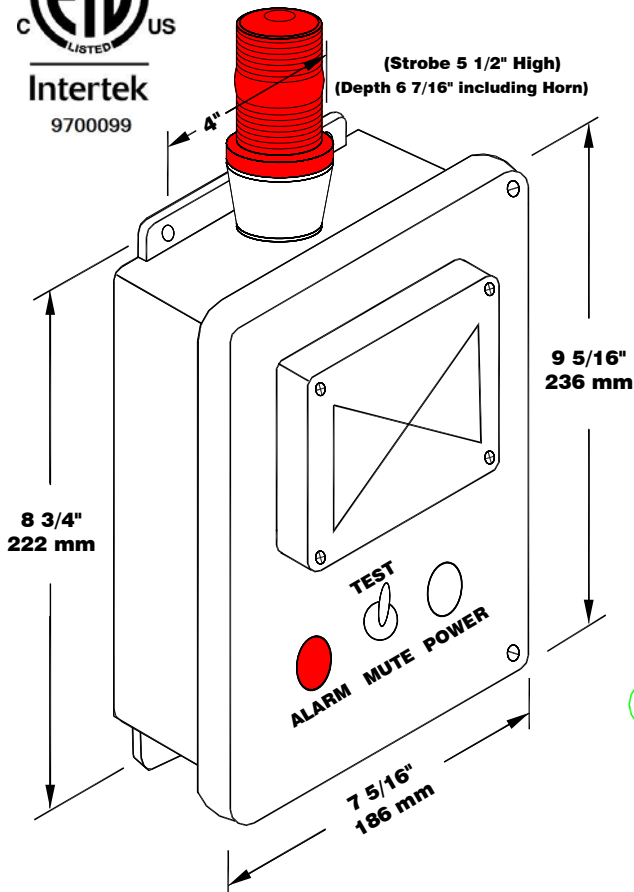

# Ktech INDUSTRIAL PRODUCTS INC.

## Alarme imperméable pour dispositif anti-débordement AL201 Alarme imperméable Modèle AL201-1-R-SL

Le modèle AL201-1-R-SL est un panneau d'alarme résistant aux intempéries qui accepte une entrée de contact de commutateur et fournit un signal d'alarme sonore / une lumière stroboscopique lorsque le contact externe est fermé. La veilleuse blanche indique la tension de 120 VCA. Le commutateur de test est un commutateur momentané qui allume la lumière rouge et le klaxon / lampe stroboscopique lorsqu'il est relevé. Les voyants rouges indiquent l'alarme visuelle du contact d'alarme. L'interrupteur à bascule est un interrupteur momentané qui coupe le klaxon / la lumière stroboscopique de l'entrée d'alarme lorsque vous appuyez dessus. En cas de panne de courant, l'alarme s'allumera à nouveau. Le voyant rouge reste allumé jusqu'à ce que la condition d'alarme soit corrigée. Le circuit d'alarme se réinitialise automatiquement. Une sortie de contact de relais se ferme lorsque l'entrée du commutateur se ferme. Il doit être monté dans un endroit non dangereux. Utilisez les interrupteurs à flotteur Ktech pour les contacts d'entrée d'alarme. Le panneau est classé ULC de type 4 (équivalent à Nema 4).

### Spécifications électriques

- 120 VCA, 60 Hz, 300 mA
- Entrées pour interrupteurs aux bornes 3 et 4
- Sorties pour relais aux bornes 5 et 6 et 7
- 20-10AWG
- Sirène – 95 dB à 3 mètres



Certifié en vertu de CSA C22.2 No.205 et conforme à la norme UL2017  
MISE EN GARDE: VEUILLEZ CONSULTER LE MODE D'EMPLOI AVANT D'UTILISER L'ALARME

