

## AL201 Overfill Protection Device Weatherproof Alarm Model AL201-1-SL-FS Fail Safe Weatherproof Alarm

The Model AL201-1-SL-FS is a weatherproof alarm panel that accepts a N.C. switch contact input and provides an audible alarm signal when the external contact is opened. The white pilot light indicates the 120 VAC power. The TEST toggle-switch is a momentary switch that turns on the red light and the horn/strobe when pushed up. The red pilot lights provide the visual alarm indication for the alarm contact. The MUTE toggle-switch is a momentary switch that mutes the horn/strobe for the alarm input when pushed down. In the event of a power failure the alarm will come back on with the power. The red light remains on until the alarm condition is corrected. The alarm circuit resets automatically. It must be mounted in a non-hazardous location. Use Ktech float switches for the alarm input contacts. The panel is ULC Type 4 rated (Equivalent to Nema 4).

### Electrical Specifications

- 120VAC, 60 Hz, 300 mA
- N.C. Switch inputs at terminals 3&4
- Wire Gauge Range is 20-10AWG
- Horn - 95 dB @ 10 feet.



Certified to CSA C22.2 No.205 and Conforms to UL2017  
CAUTION: REFER TO INSTRUCTIONS BEFORE OPERATING ALARMS

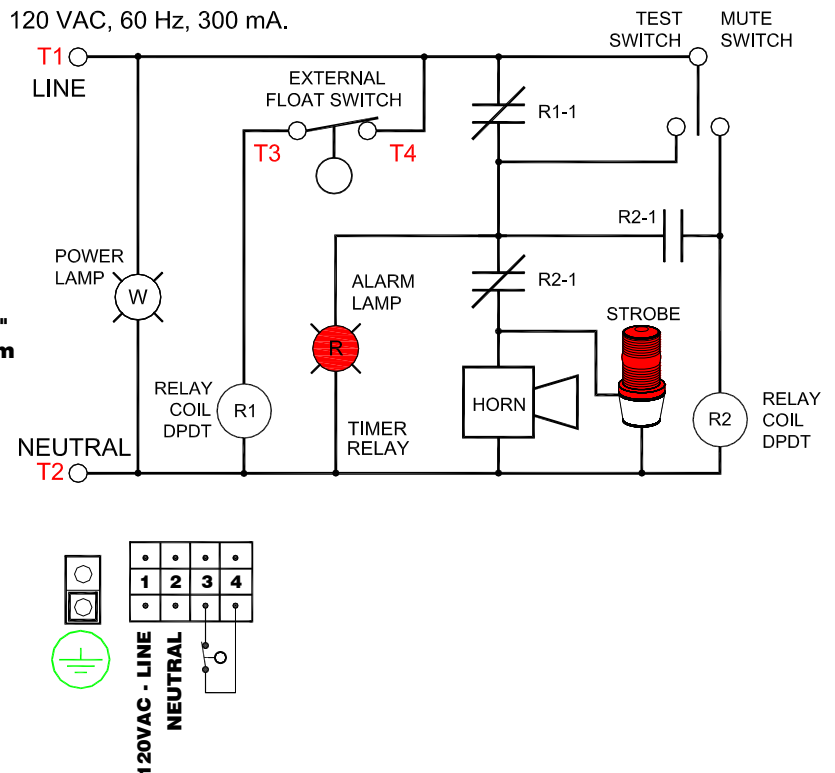
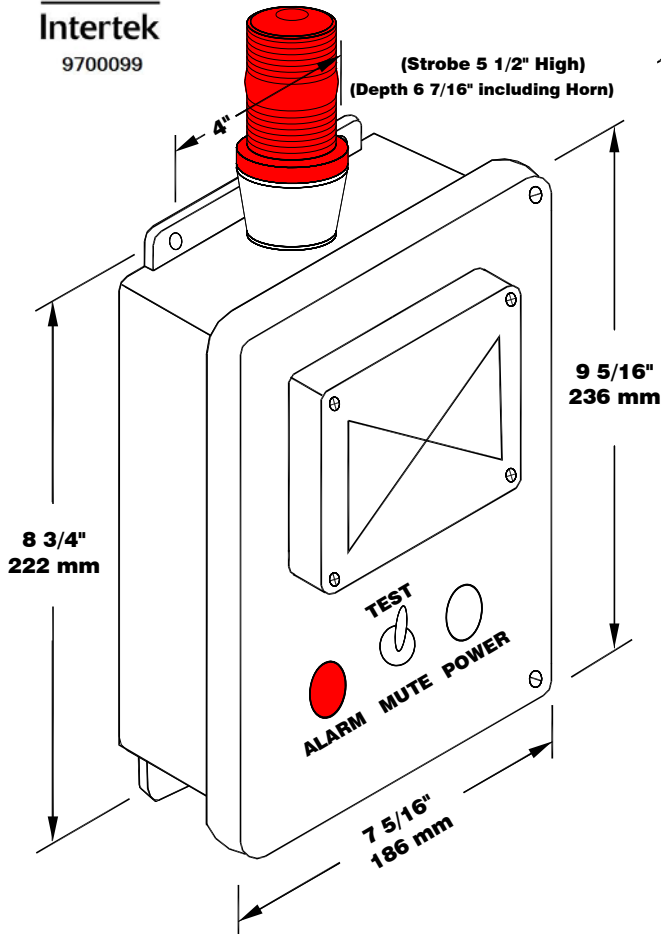

# Ktech INDUSTRIAL PRODUCTS INC.

## Alarme imperméable pour dispositif anti-débordement AL201

### Alarme imperméable Modèle AL201-1-SL-FS

Le modèle AL201-1-SL-FS est un panneau d'alarme résistant aux intempéries qui accepte une entrée de contact de commutation N.C. et fournit un signal d'alarme sonore lorsque le contact externe est ouvert. Le voyant blanc indique la puissance 120 VCA. L'interrupteur à bascule TEST est un interrupteur momentané qui allume la lumière rouge et le klaxon / stroboscope lorsqu'il est poussé vers le haut. Les voyants rouges fournissent l'indication d'alarme visuelle pour le contact d'alarme. L'interrupteur à bascule MUTE est un interrupteur momentané qui coupe le klaxon / stroboscope pour l'entrée d'alarme lorsqu'il est enfoncé. En cas de panne de courant, l'alarme se rallumera avec l'alimentation. Le voyant rouge reste allumé jusqu'à ce que la condition d'alarme soit corrigée. Le circuit d'alarme se réinitialise automatiquement. Il doit être monté dans un endroit non dangereux. Utilisez des interrupteurs à flotteur Ktech pour les contacts d'entrée d'alarme. Le panneau est classé ULC Type 4 (équivalent à Nema 4).

#### Spécifications électriques

- 120 VCA, 60 Hz, 300 mA
- N.F. Entrées pour interrupteurs aux bornes 3 et 4
- 20-10AWG
- Sirène – 95 dB à 3 mètres



CAN/ULC-S661-10



Certifié en vertu de CSA C22.2 No.205 et conforme à la norme UL2017

MISE EN GARDE: VEUILLEZ CONSULTER LE MODE D'EMPLOI AVANT D'UTILISER L'ALARME

Intertek  
9700099

