

AL201 Overfill Protection Device Weatherproof Alarm Part No.: AL201-5-5R Weatherproof Alarm

The Model AL201-5-5R is a weatherproof alarm panel that accepts five switch contact inputs and provides an audible alarm signal when the external contacts are closed. The white pilot light indicates the 120 VAC power. The TEST push-button is a momentary button that turns on the five red lights and the horn. The red pilot lights provide the visual alarm indication for each alarm contact. The MUTE push-button is a momentary button that mutes the horn for the five alarm inputs. In the event of a power failure the alarm will come back on with the power. The red light remains on until the alarm condition is corrected. The alarm circuit resets automatically. The panel also has a relay dry contact output for each switch input. It must be mounted in a non-hazardous location. Use Ktech float switches for the alarm input contacts. The panel is ULC Type 4 rated (Equivalent to Nema 4).

Electrical Specifications

- 120VAC, 60 Hz, 350 mA
- Switch inputs at terminals **3&4, 5&6, 7&8, 9&10, 11&12**
- Relay outputs at terminals **13&14, 15&16, 17&18, 19&20, 21&22**
- Wire Gauge Range is 20-10AWG
- Horn -- 95 dB @ 10 feet.



LISTED
OVERFILL
PROTECTION
DEVICES
4YC9

CAN/ULC-S661-10



Certified to CSA C22.2 No.205 and Conforms to UL2017
CAUTION: REFER TO INSTRUCTIONS BEFORE OPERATING ALARMS

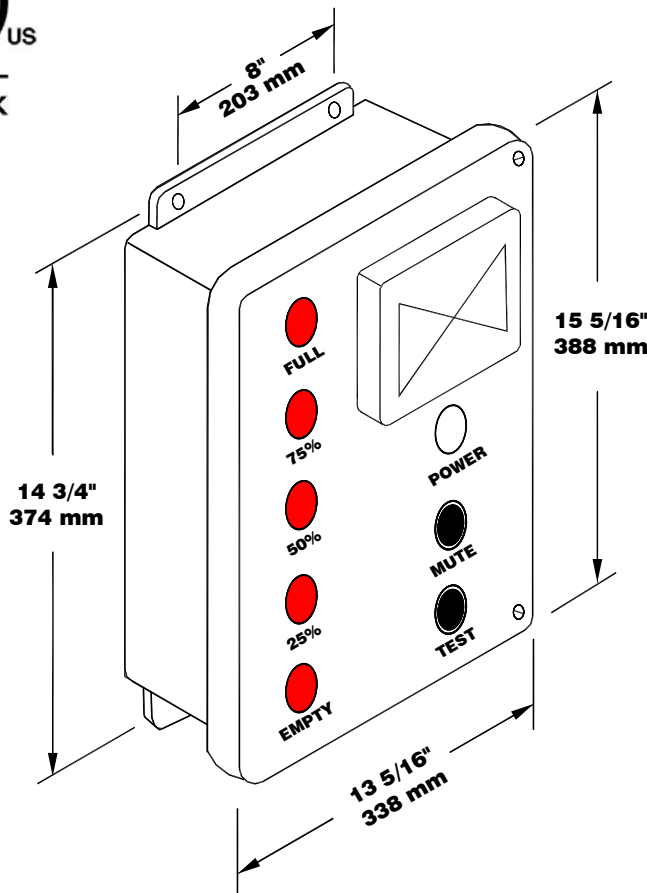

120VAC - LINE	• 1 •		
NEUTRAL	• 2 •		
Dry Contact Switch Inputs	FULL	• 3 •	
	FULL	• 4 •	
	75%	• 5 •	
	75%	• 6 •	
	50%	• 7 •	
	50%	• 8 •	
	25%	• 9 •	
	25%	• 10 •	
	EMPTY	• 11 •	
	EMPTY	• 12 •	
Dry Contact Outputs	FULL RELAY-COM	• 13 •	
	FULL RELAY-NO	• 14 •	
	75% RELAY-COM	• 15 •	
	75% RELAY-NO	• 16 •	
	50% RELAY-COM	• 17 •	
	50% RELAY-NO	• 18 •	
	25% RELAY-COM	• 19 •	
	25% RELAY-NO	• 20 •	
EMPTY RELAY-COM	• 21 •		
EMPTY RELAY-NO	• 22 •		

Alarme imperméable pour dispositif anti-débordement AL201 Alarme imperméable Modèle AL201-5-5R

Le modèle AL201-5-5R est un panneau d'alarme résistant aux intempéries qui accepte cinq entrées de contact de commutateur et fournit un signal d'alarme sonore lorsque les contacts externes sont fermés. Le voyant blanc indique la tension de 120 VCA. Le bouton-poussoir TEST est un bouton momentané qui allume les cinq feux rouges et le klaxon. Les témoins lumineux rouges fournissent l'indication visuelle d'alarme pour chaque contact d'alarme. Le bouton-poussoir MUTE est un bouton momentané qui coupe le klaxon pour les cinq entrées d'alarme. En cas de panne de courant, l'alarme s'allumera à nouveau. Le voyant rouge reste allumé jusqu'à ce que la condition d'alarme soit corrigée. Le circuit d'alarme se réinitialise automatiquement. Le panneau dispose également d'une sortie de contact sec de relais pour chaque entrée de commutateur. Il doit être monté dans un endroit non dangereux. Utilisez les interrupteurs à flotteur Ktech pour les contacts d'entrée d'alarme. Le panneau est classé ULC de type 4 (équivalent à Nema 4)

Spécifications électriques

- 120 VCA, 60 Hz, 350 mA
- Entrées pour interrupteurs aux bornes **3 et 4, 5 et 6, 7 et 8, 9 et 10, 11 et 12**
- Sorties pour relais aux bornes **13 et 14, 15 et 16, 17 et 18, 19 et 20, 21 et 22**
- 20-10AWG
- Sirène – 95 dB à 3 mètres



CAN/ULC-S661-10



Certifié en vertu de CSA C22.2 No.205 et conforme à la norme UL2017
MISE EN GARDE: VEUILLEZ CONSULTER LE MODE D'EMPLOI AVANT D'UTILISER L'ALARME

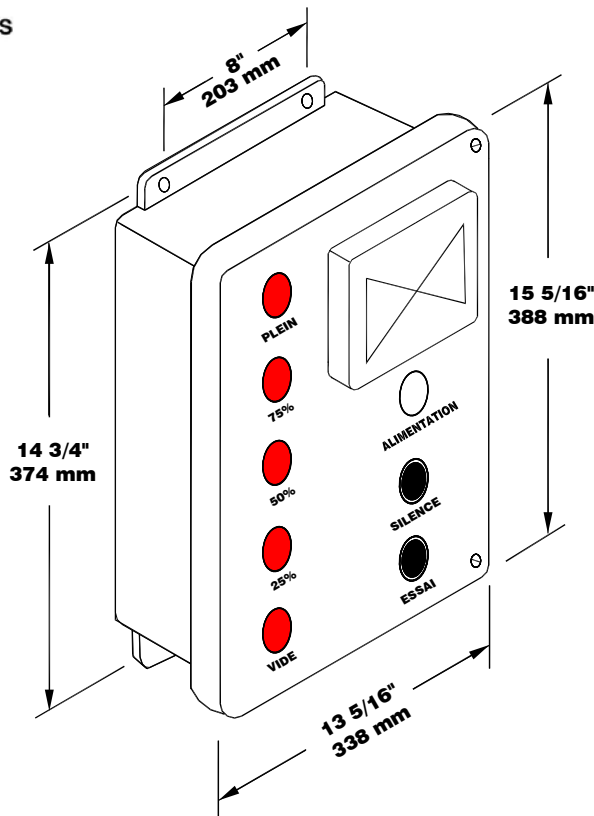

	• 1 •
	• 2 •
Entrée du contacteur à contact sec normalement ouvert	PLEIN
	PLEIN
	75%
	75%
	50%
	50%
	25%
	25%
	VIDE
	VIDE
	VIDE
	VIDE
Sortie contact sec	PLEIN RELAIS-COM
	PLEIN RELAIS-NO
	75% RELAIS-COM
	75% RELAIS-NO
	50% RELAIS-COM
	50% RELAIS-NO
	25% RELAIS-COM
	25% RELAIS-NO
	VIDE RELAIS-COM
	VIDE RELAIS-NO